

## SDC-13PH(5D)SDCチューブラ形(プッシュ)

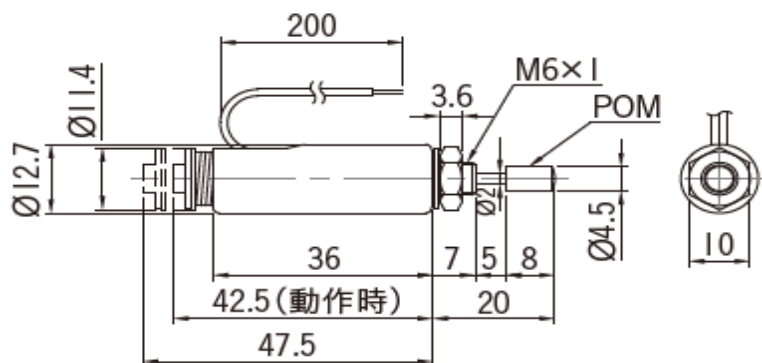

**温度上昇特性**

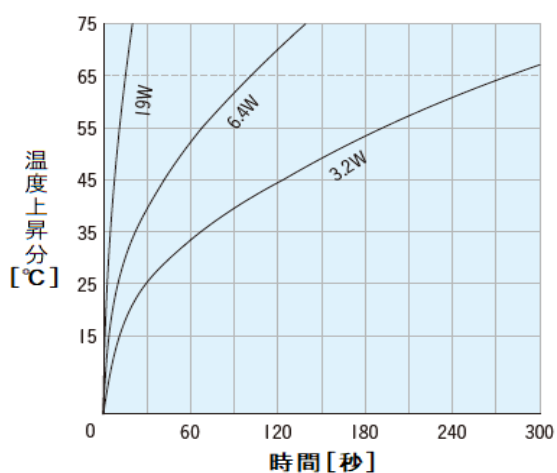

**押圧力特性**

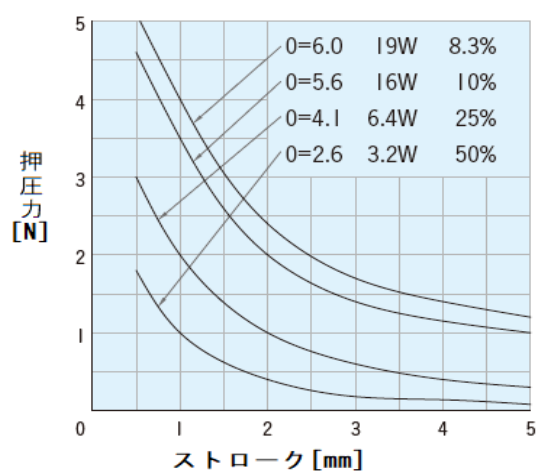

**標準コイル表**

電圧	通電率	抵抗	消費電力	電流
12V	8.3%	7.5Ω	19W	1,600mA
24V	8.3%	30Ω	19W	800mA

**標準仕様**

リード線	PVC φ0.12/7
耐熱クラス	105°C(A)
絶縁抵抗	DC250Vメガー 100MΩ以上
耐電圧	AC500V 50/60Hz 1分間(常温・常湿)
総重量	31g

**カスタム対応**

温度ヒューズ	×
ダイオード	×